

CE



For sliding gates



Road200

Útmutató és utasítások a szerelő részére

Nice

Road200

TARTALOMJEGYZÉK:		oldal
1.	Útmutató	3
2.	Termékleírás és alkalmazás	3
2.1	Alkalmazási korlátok	4
2.2	Típus berendezés	4
2.3	Kábellista	5
3.	Telepítés	5
3.1	Ellenőrzések és előkészületek	5
3.2	A kapunyitó felerősítése	6
3.3	A különböző készülékek installálása	7
3.4	Elektromos csatlakoztatás	7
3.5	Az elektromos csatlakozók leírása	8
4.	Végellenőrzések és indítás	9
4.1	Az irány kiválasztása	9
4.2	Tápfeszültség-ellátás csatlakoztatása	9
4.3.	A kapuhossz betanítása	9
4.4.	Az ajtómozgás ellenőrzése	10
4.5.	A már programozott funkciók	10
4.6.	Rádióvevő	10
4.7.	A rádióadó tárolása	10
4.7.1	Tárolás az I. üzemmódban	11
4.7.2.	Tárolás a II. üzemmódban	12
4.7.3	Távtárolás	12
4.7.4	Rádióadó törlése	12
5.	Átadás és üzembe helyezés	13
5.1.	Átadás	13
5.2.	Üzembe helyezés	13
6.	Karbantartás és lebontás	14
6.1.	Karbantartás	14
6.2.	Lebontás	14
7	További információk	14
7.1	Programozó gombok	14
7.2	Programozás	15
7.2.1	Az első szint funkciói (ON-OFF-funkciók)	15
7.2.2	Első szint – Programozása (ON-OFF funkciók)	12
7.2.3	A második szint funkciói (Beállítható paraméterek)	15
7.2.4	A második szint programozása (beállítható paraméterek)	16
7.2.5	Első szint – Programozási példa (ON-OFF-Funkciók)	16
7.2.6.	Második szint – programozási példa (beállítható paraméterek)	17
7.3	Készülékek hozzáadása vagy eltávolítása	17
7.3.1	STOP bemenet	17
7.3.2	Fotócellák	18
7.4	Speciális funkciók	18
7.4.1	„Mindig nyit” funkció	18
7.4.2	„Todmann” funkció	19
7.5	Egyéb készülékek csatlakoztatása	19
7.6	Problémák és megoldásai	19
7.7	Diagnózisok és jelzések	19
7.7.1	A villogó lámpa jelzései	20
7.7.2	A vezérlés jelzései	20
7.8	Tartozékok	21
8	Műszaki jellemzők	21
	Útmutató és utasítások a ROAD kapunyitó felhasználóinak	23

1) Útmutató

Ezen útmutató a telepítéshez szükséges fontos biztonsági információkat tartalmaz; a telepítés előtt minden utasítást el kell olvasni, és ezt a kézikönyvet a jövő számára is gondosan meg kell őrizni.

Mindazon veszélyek tekintetbe vételével, melyek a ROAD200 telepítése és kezelése során felléphetnek, a telepítést a legnagyobb biztonság érdekében a törvények, előírások és rendeletek teljes betartása mellett kell elvégezni. Ebben a fejezetben általános jellegű utasítások vannak megadva, további fontos utasítások a "3.1 Előzetes vizsgálatok", és az "5. Átadás és üzembe helyezés" fejezetekben találhatóak.

⚠ A legújabb európai törvényalkotás szerint egy automatikus működtetésű ajtó vagy automatikus működtetésű kapu megvalósítása a 98/37/CE (gépek irányelv), és különösen az EN 12445; EN 12453 és EN 12635 előírások alá tartozik, melyek megengedik, hogy a vélelmezett megfelelőséget nyilatkozatba foglalják.

A kockázatanalízishez és a műszaki dokumentáció realizálásához további információk állnak rendelkezésre az Interneten, a www.niceforyou.com honlapon.

Ezen utasítás csak a telepítéshez kiképzett műszaki személyzet számára készült. Az „Utasítások és tanácsok a ROAD kapunyitó felhasználóinak” függelék kivételével, melyet a telepítőnek a kézikönyvről le kell választania, nincs a végfelhasználó számára érdekesnek tekinthető információ ebben a kézikönyvben.

A ROAD200-nek az ezen utasításokban előírányzottaktól eltérő használata tilos! A szakszerűtlen használat veszélyeket és személyi vagy anyagi károkat okozhat.

A telepítés előtt kockázatanalízist kell végezni, amely a lényeges biztonsági követelmények listáját - a gépek irányelv I. függeléké foglal magában -, valamint a mindenkori alkalmazott megoldásokat kell megadni.

Emlékeztetünk arra, hogy a kockázatanalízis egyike azoknak az anyagoknak, amelyek az automatizálás „műszaki dokumentációjának” alkotórészei.

A felhasználási feltételek és a fennálló veszélyek szerint meg kell vizsgálni, hogy szükségesek-e további készülékek és anyagok a ROAD200-zal történő automatizálás teljessé tételéhez. Tekintetbe kell venni például a becsapódásveszélyt, az összenyomási és magávalragadási veszélyt stb., valamint az egyéb veszélyeket általában.

Egy alkatrészen sem szabad semmilyen változtatást végezni, ha nincs ebben a kézikönyvben előírányozva. Az ilyen jellegű műveletek csak üzemzavarokat okozhatnak. A NICE mindennemű felelősséget elhárít a termékek megváltoztatása miatt keletkezett károkért. A telepítés és a használat során el kell kerülni, hogy szilárd részek vagy folyadékok hatolhassanak be a vezérlésbe, vagy egyéb nyitott készülékekbe. Forduljon adott esetben a NICE vevőszolgálatához, mert ilyen helyzetekben a ROAD200 használata veszélyt okozhat.

Az automatizált rendszert csak akkor szabad használatba venni, miután az üzembe helyezést elvégezték az "5. Átadás és üzembe helyezés" pontban előírtak szerint.

A ROAD200 csomagolóanyagait csak a helyi előírások teljes betartásával szabad eltávolítani.

Ha egy hiba a jelen Kézikönyvben megadott információk alapján nem küszöbölhető ki, kérjük, forduljanak a NICE vevőszolgálatához.

Ha automata kapcsolók vagy biztosítékok kioldanak, visszaállításuk előtt a hibát meg kell állapítani és meg kell szüntetni.

A ROAD200 fedelében lévő szorítókhoz történő hozzáférés előtt minden áramellátó vezetékét leválasztani; amennyiben a megszakító nem látható, egy „VIGYÁZAT-KARBANTARTÁS FOLYAMATBAN” felirattal ellátott táblát kell felszerelni!

2) Termékleírás és alkalmazás

A ROAD200 egy, lakóépületekben lévő tolókapuk automatikus mozgatására szolgáló elektromechanikus kapunyitó. Elektronikus vezérléssel és rádió-távvezérléssel vevőkészülékkel rendelkezik.

A ROAD200-at elektromos energia működteti; áramkimaradás esetén a kaput speciális kulcs segítségével lehet kireteszteni, és kézzel mozgatni.

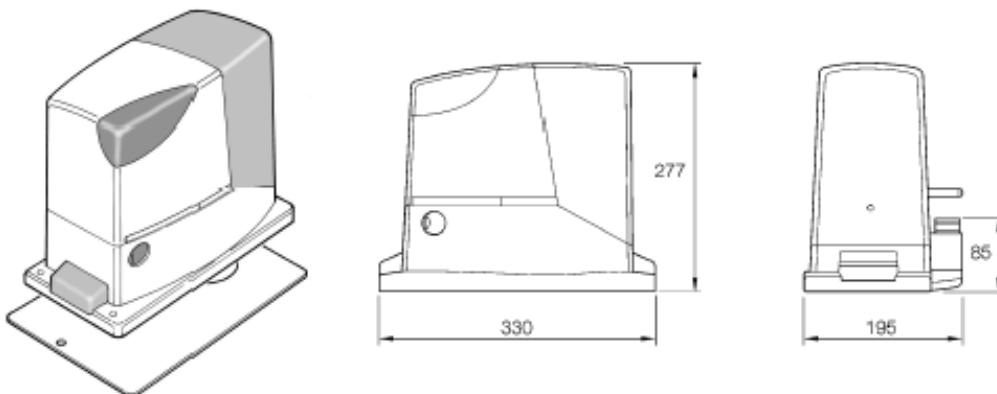

2.1) Alkalmazás korlátjai

A ROAD200 teljesítményadatai a "8. Műszaki jellemzők" fejezetben találhatóak, melyek mint egyedi értékek lehetővé teszik a ROAD200 alkalmazhatóságának korrekt megítélését.

Általában a ROAD200 alkalmas 200 kg súlyig vagy 5 m hosszúig terjedő kapuk automatizálására az 1. és 2. sz. táblázatba foglalt adatok szerint.

A kapuszárny hossza alapján lehet meghatározni az óránkénti üzemi ciklusok és az egymást követő ciklusok legnagyobb számát, míg a súlyból a ciklusok redukciós százalékát és a megengedett legnagyobb sebességet lehet meghatározni.

Példaként: ha a kapuszárny 3,8 m hosszú, akkor 15 ciklus/óra és 10 egymást követő ciklus lehetséges, ha azonban a kapuszárny súlya 170 kg, akkor ezeket az értékeket 70%-ra kell csökkenteni, így tehát 11 ciklus/óra és kb. 7 egymást követő ciklus lehet.

A túlmelegedések elkerülése céljából a vezérlést ellátták egy korlátozóval, amelynek a működése a motor terhelésén és a ciklusok számán alapul, és a felső határérték túllépése esetén működésbe lép.

**1. Táblázat:
Határértékek a kapuszárny hosszának függvényében**

Kapuszárny hossza méterben	max. ciklus/óra	max. egymást követő ciklus
3-ig	20	13
3 - 4	15	10
4 - 5	12	8

**2. Táblázat:
Határértékek a kapuszárny súlyának függvényében**

Kapuszárny súlya kg	Ciklusok százalékaránya
100-ig	100%
100+150	85%
150+200	70%

2.2) Tipikus elrendezés

Az 1. ábra egy ROAD200-zal automatizált tolókapu tipikus elrendezését mutatja be.

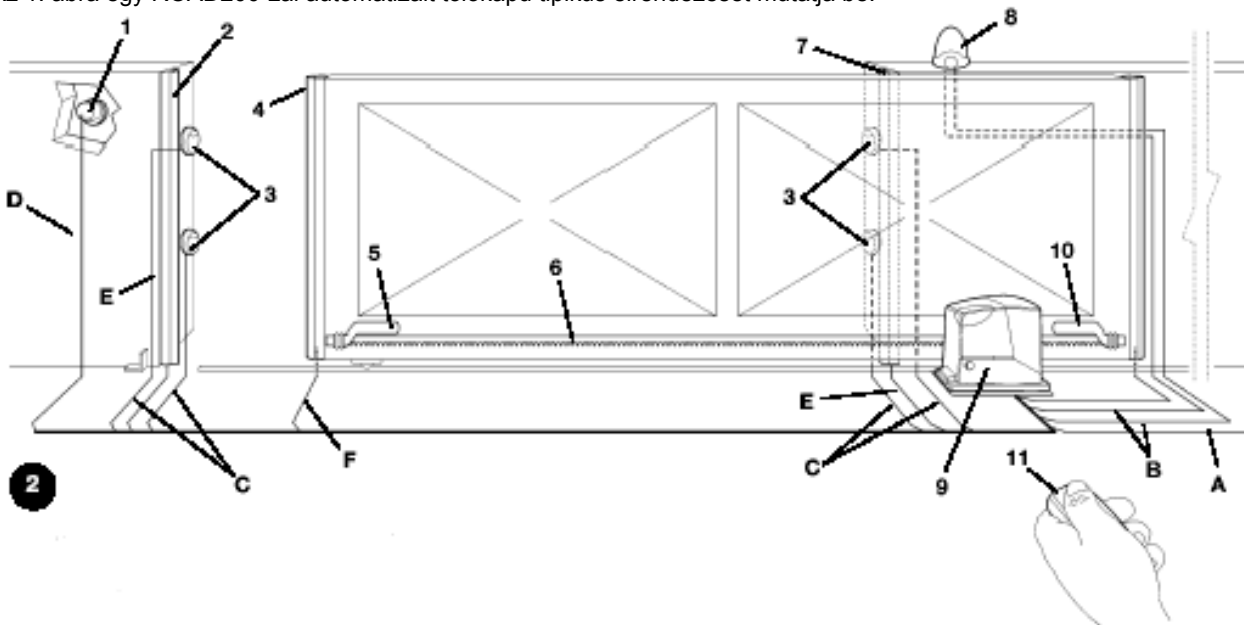

- | | |
|---------------------------------------|---------------------------------------|
| 1. Kulcsos kapcsoló | 7. Fix mellék-kapcsolóléc |
| 2. Rögzített kapcsolóléc (opcionális) | 8. Villogó lámpa beépített antennával |
| 3. Fotocellák | 9. ROAD200 |
| 4. Mozdgó főkapcsoló-léc | 10. Végálláskapcsoló kengyel „zárva“ |
| 5. Végálláskapcsoló kengyel „nyitva“ | 11. Rádióadó (Távvezérlő) |
| 6. Fogasléc | |

2.3) Kábellista

A 2. ábrán látható tipikus elrendezésen a különböző készülékek összekötéséhez szükséges kábelek is fel vannak sorolva. A 3. táblázatban a kábelek jellemzői vannak megadva.

 **A felhasznált kábeleknek a mindenkorai telepítéshez kell megfelelniük; pl. egy H03VV-F típusú kábelt beltéri fektetéshez ajánlanak, vagy egy H07RN-F típusú kábelt kültéri alkalmazáshoz.**

3. Táblázat: Kábellista

Csatlakozó	Kábeltípus	Megengedett legnagyobb kábelhossz
A: Elektromos tápvezeték	N°1 Kábel 3x1,5mm ²	30m (1. megjegyzés)
B: Villógó lámpa antennával	N°1 Kábel 2x0,5mm ² N°1 Kábel RG58 Típus	20m 20m (rövidebb, mint 5m ajánlott)
C: Fotócellák	N°1 Kábel 2x0,25mm ² a TX-hez N°1 Kábel 4x0,25mm ² az RX-hez	30m 30m
D: Kulcsos kapcsoló	N°2 Kábel 2x0,5mm ² (2. megjegyzés)	50m
E: Fő kapcsolóléc	N°1 Kábel 2x0,5mm ² (3. megjegyzés)	30m
F: Mozdgó kapcsolóléc	N°1 Kábel 2x0,5mm ² (3. megjegyzés)	30m (4. megjegyzés)

- 1. megjegyzés:** Ha a tápkábel hosszabb, mint 30 m, abban az esetben nagyobb keresztmetszetű kábelt kell használni, pl. 3x2,5², és az automatika közelében elhelyezett biztonsági földelés szükséges.
- 2. megjegyzés:** a két kábelt helyettesíteni lehet egy 4x0,5mm²-es kábellel.
- 3. megjegyzés:** ha egynél több kapcsolóléc áll rendelkezésre, lásd a „7.3.1 ÁLLJ bemenet” fejezetet az ajánlott bekötéshez.
- 4. megjegyzés:** a mozgó tolókapukon lévő kapcsolólécek bekötéséhez megfelelő eszközöket kell használni, melyek lehetővé teszik az összeköttetést mozgó kapuszárnyak esetén is.

3) Telepítés

 **A ROAD200 telepítését csak szakképzett személyzet végezheti el a törvények, előírások és rendeletek valamint az ebben a kézikönyvben megadott utasítások legpontosabb betartása mellett.**

3.1) Ellenőrzések és előkészületek

A ROAD200 telepítése előtt a következő ellenőrzéseket kell elvégezni:

Ellenőrizni, hogy minden felhasznált anyag a legjobb állapotban van-e, alkalmas-e a felhasználásra és megfelel-e az előírásoknak.

- Ellenőrizni, hogy a kapu szerkezete olyan-e, hogy az automatizálható.

Ellenőrizni, hogy a motorerő és a kapuszárnyak méretei a "2.1 Alkalmazási határok" c. fejezetben található alkalmazási határértékeken belül vannak-e.

A "8. Műszaki jellemzők" fejezetben megadott értékekkel történő összehasonlítással ellenőrizni, hogy a statikus sűrűdés (ill. a kapuszárny mozgatásához szükséges erő) kisebb-e, mint a "maximális forgatónyomaték" fele, és hogy a dinamikus sűrűdés (ill. az erő, amely a kapu mozgásban tartásához szükséges, kisebb-e, mint a névleges nyomaték fele. Az erők közötti 50%-os különbséget ajánlott, mivel a rossz időjárás a sűrűdési értéket megnövelheti.

Ellenőrizni, hogy a kapumozgás teljes úthosszán, úgy a zárási, mint a nyitási irányban nincsenek-e nagyobb sűrűdások.

Ellenőrizni, hogy a kapuszárny ne tudjon kisiklani, és a vezetékéből kilépni.

A mechanikus túlfutási ütköző robusztusságát megvizsgálni, és ellenőrizni, hogy nem keletkezik-e

deformáció, ha a kapuszárny erőteljesen neki ütközik.

- Ellenőrizni, hogy a kapuszárny egyensúlyban van-e: nem szabad megmozdulnia, ha bármely állásában megállt.
- Ellenőrizni, hogy az a terület, ahová a kapunyitót felszerelik, nem kerülhet-e víz alá; a kapunyitót adott esetben a padló fölé kell telepíteni.
- Ellenőrizni, hogy a retesz kioldása és a kapuszárny kézzel történő könnyű és biztos mozgatása a kapunyitó felerősítésének a tartományában lehetséges-e.
- Ellenőrizni, hogy a különböző készülékek felerősítési helyei megrázkódtatástól védett területen találhatók-e, és a felületek elegendően erősek-e.
- Az automatika elemeinek nem szabad vízbe vagy más folyadékba merülhessenek.
- A ROAD200-at nem szabad hőforrások vagy lángok közelében, vagy robbanásveszélyes, só- vagy savtartalmú környezetben tartani; ez a ROAD200 károsodásához és üzemzavarokhoz vezethet, valamint veszélyt okozhat.
- Ha a kapuszárnyaknak van bejárati ajtaja vagy egy ajtó található a kapuszárny mozgásterében, meg kell győződni arról, hogy ez a kapu normál járását nem akadályozza, szükség esetén gondoskodni kell egy megfelelő blokkoló rendszerről.

- A vezérlést egy védőföldeléssel rendelkező elektromos tápvezetékhez kell csatlakoztatni.
- Az elektromos tápvezeték egy megfelelő mágneses-hőkioldós készülékkel és differenciálkapcsolóval kell védeni.

- Továbbá be kell iktatni a tápellátásba egy leválasztó berendezést (III. túlfeszültség kategória, ill. az érintkezők minimális távolsága 3,5 mm), vagy egy azonos értékű rendszert, mint például egy dugaszoló aljzatot a hozzátartozó dugóval. Amennyiben a leválasztó-berendezés nem az automatika közelében található, azt lezárhatóvá kell tenni, ami a nem szándékos és nem megengedett ismételt csatlakozást megakadályozza.

3.2) A kapunyitó felerősítése

Amennyiben a felerősítési felület már rendelkezésre áll, akkor a kapunyitót a megfelelő eszközökkel, mint pl. speciális tipli közvetlenül a felületre kell felerősíteni. Más esetben a kapunyító felerősítése:

1. Az alapzat számára egy megfelelően nagy gödröt kiásni a 3. ábrán megadott méretekkel.
2. Egy vagy több csövet előkészíteni a kábelek átvezetéséhez a 4. ábra szerint.
3. A két feszítőlábat az alaplemezre szerelni; ehhez egy anyát a lemez alá, egyet fölé helyezni. A lemez alatti anyát, mint az 5. ábrán látható, be kell hajtani, úgy hogy a menetes rész kb. 25-35 mm-re álljon ki a lemez felett.
4. A betont beönteni, és az alaplemezt, mielőtt a beton megköt a 3. ábrán megadott méretek szerint rászerezni és ellenőrizni, hogy párhuzamos-e az ajtószárnyal és kifogástalanul vízszintezett. Megvárni, míg a beton teljesen megköt.
5. A lemez fölött lévő mindkét anyát lecsavarni, utána a kapunyitót ráhelyezni és ellenőrizni, hogy az teljesen párhuzamos-e a kapuszárnyal, azután a két anyát és az alátéteket rácsavarozni, mint azt a 7. ábra mutatja.

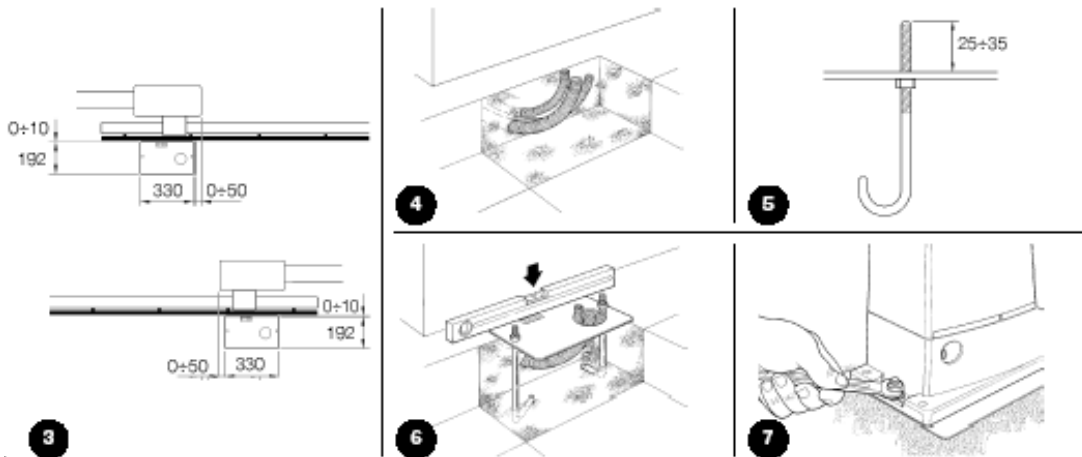

Ha a fogasléc már rendelkezésre áll, az ajtónyitó rögzítése után az állítócsapokat működtetni, mint a 8. ábra mutatja, hogy a ROAD200 kis fogaskerekét a megfelelő magasságba hozzuk és 1-2 mm játékot engedünk meg a fogasléc felé. Egyébként a fogasléc rögzítését a következők szerint kell elvégezni:

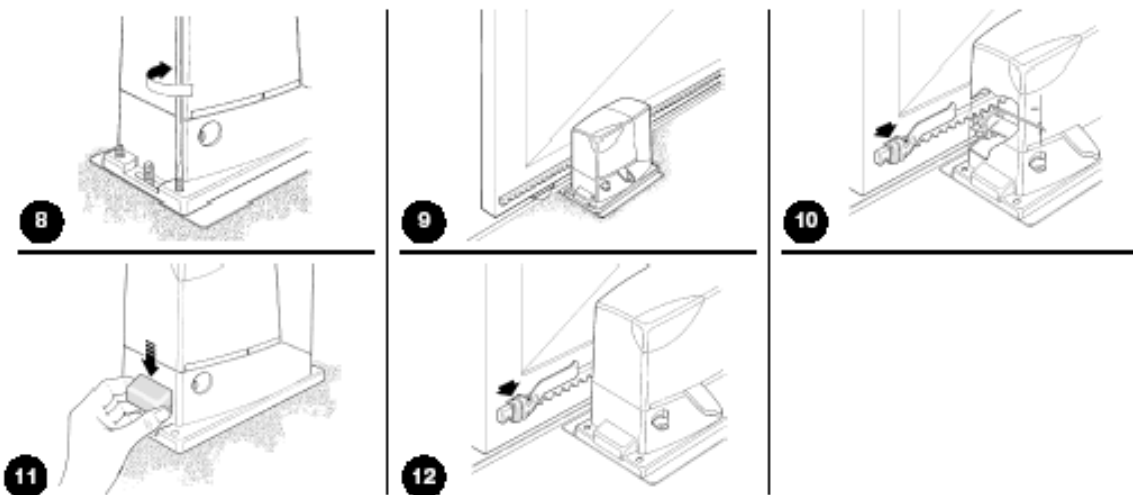

- A kapunyitót kireteszelni, mint a „Retesz kioldása és kézi mozgatás” pont alatt az „Utasítások és tanácsok a ROAD kapunyitó felhasználói számára” fejezetben megadott.
- A kapuszárnyat teljesen kinyitni, a fogasléc első részét a kis fogaskerékre helyezni és ellenőrizni, hogy a fogasléc kezdete az ajtószárny kezdetével egybeessen, a 9. ábra szerint. Ellenőrizni, hogy a kis fogaskerék és a fogasléc között az 1-2 mm-es játék megvan-e, és ezután a fogaslécet a megfelelő eszközökkel a kapuszárnyra erősíteni.

⚠️ Annak elkerülésére, hogy a kapuszárny súlya a kapunyitót terhelje, a fogasléc és a kis fogaskerék között meg kell lennie az 1-2 mm-es játéknak, mint a 10. ábrán látható.

- A kapuszárnyat csúsztatni, és a többi fogasléc-rész rögzítésnél is a helyzetet a kis fogaskerékhez viszonyítani.
- A fogasléc végén lévő fölösleges részt levágni.
- Megkísérelni az ajtószárnyat többször nyitás irányába mozgatni, közben ellenőrizni, hogy a fogasléc egy maximális 5 mm-es nem egy egyenesbe eséssel kiegyenlítve siklik a kis fogaskeréken és a teljes hosszában megvan-e az 1-2 mm-es játék a kis fogaskerék és a fogasléc között.
- Az ajtónyitó rögzítő anyáit teljesen meghúzni, úgy, hogy az szilárdan az alapra legyen erősítve; majd a rögzítő anyákat az erre a célra szolgáló kupakkal befedni a 11. ábra szerint.
- A nyitás és a zárás végállás-kapcsoló kengyeleit a hozzátartozó csapos csavarral a fogasléc külső oldalára rögzíteni, mint a 12. ábrán. Figyelembe kell venni, hogy a kapuszárny a végállás-kapcsoló kioldásakor még 2-3 cm-t továbbcsiklik, ezért a végállás-kapcsoló kengyeleket a mechanikus végütközéstől valamennyivel távolabb felszerelni.
- A kapunyitót reteszelni, az „Utasítások és tanácsok a ROAD kapunyitó felhasználói számára” fejezetben a „Retesz kioldása és kézi mozgatás” pontban megadottak szerint.

3.3) A különböző készülékek telepítése

A többi betervezett készülék telepítését a hozzájuk tartozó utasítások szent kell elvégezni. A „3.5. Elektromos csatlakozók leírása” pontban és az 1. ábra

szerint a készülékeket ellenőrizni, amelyeket a ROAD200-hoz csatlakoztathatnak.

3.4) Elektromos csatlakoztatás

⚠️ Minden elektromos csatlakoztatást csak a berendezés feszültségmentes állapotában és leválasztott, esetleges puffer-telep mellett szabad elvégezni!

- A védőfedél eltávolításához és a ROAD200 elektronikus vezérléséhez történő hozzáféréshez az oldalt található csavart el kell távolítani és a fedelet felfelé kell kihúzni.
- A gumimembránt, amivel a kábelbevezetésre szolgáló lyuk le van zárva, eltávolítani, és különböző készülékhez tartozó mindegyik összekötő kábelt bevezetni, és a kábelt a szükségesnél 20-30 cm-rel hosszabbra hagyni. Lásd a kábeltípushoz a 3. táblázatot és a csatlakoztatáshoz a 2. ábrát.
- Minden kábelt, melyek a kapunyitóba lépnek, egy bilincssel összefogni. A bilincset közvetlenül a kábelbemenet nyílása alá szerelni. A gumimembránra egy lyukat vágni, melynek átmérője az egyesített kábel átmérője, azután a membránt kábel mentén a bilincsig bedugni és a membránt

ismét a kábelátmenet nyílásánál lévő helyére befejezni. A kábelt közvetlenül a membrán fölött egy második bilincssel összefogni.

- A tápkábelt a hozzátartozó szorítóra csatlakoztatni a 13. ábra szerint, azután a kábelt az első kábeltartó gyűrűnél egy bilincssel rögzíteni.
- A többi kábel bekötését a 15. ábrán látható terv szerint kell elvégezni. Az egyszerűség kedvéért a szorítók lehúzhatóak.
- Az összefogott kábeleket a csatlakoztatás befejezése után a második kábeltartó gyűrűnél bilincssel rögzíteni, az antennakábel fölösleges részét egy további bilincssel a többi kábelekhöz rögzíteni a 14. ábra szerint.

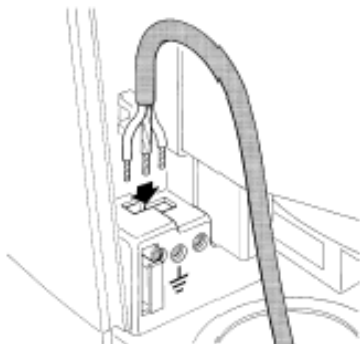

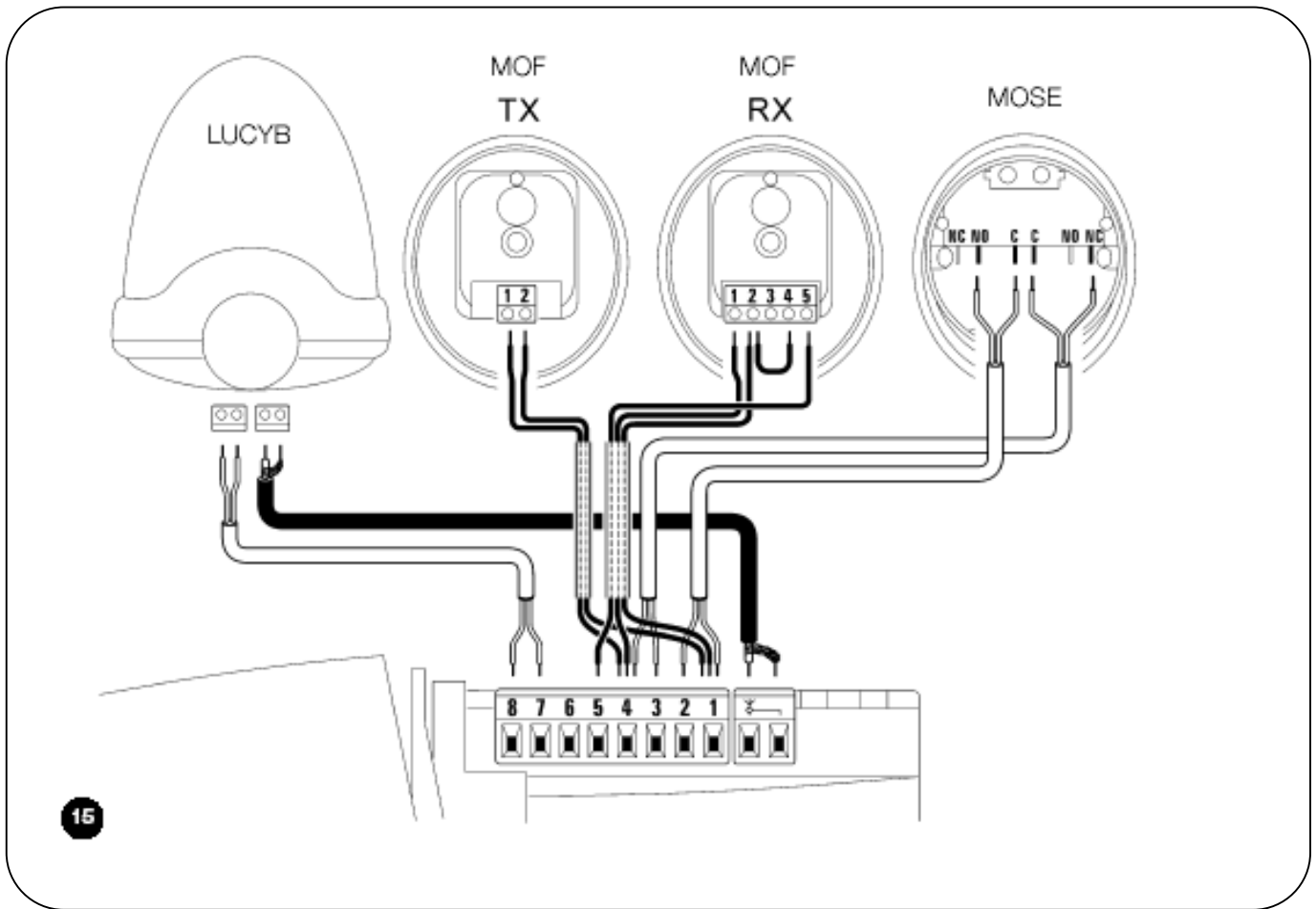

15

3.5) Az elektromos csatlakozók leírása

Ez a bekezdés az elektromos csatlakozók rövid leírását tartalmazza; további felvilágosítást a „7.3 Készülékek hozzáadása és eltávolítása” pontban találunk.

Szorítók	Funkció	Leírás
	Antenna	A rádióvevő antennájának csatlakoztatására szolgáló bemenet. Az antennát a LUCY B-be beépítették, de egy külső antennát, vagy a már a szorítón lévő drótdarabot is lehet antennaként használni.
1-2	Léptető üzemmód	Azoknak a készülékeknek a bemenete, amelyek a mozgást vezérlik; „normál nyitó” érintkezőket lehet csatlakoztatni.
3-4	Stop	Azoknak a készülékeknek a bemenete, amelyek a folyamatos mozgásokat blokkolják, vagy adott esetben megállítják. A bemenetre megfelelő intézkedésekkel a „normál záró” és a „normál nyitó” érintkezőket vagy állandó ellenállású készülékeket csatlakoztatni. További információkat a STOP-ról a „7.3.1 STOP bemenet” pont tartalmaz.
1-5	Foto	Biztonsági berendezések, mint fotócella bemenete. A záráskor avatkoznak be és a mozgást megfordítják. Normál záró érintkezőket lehet rá csatlakoztatni. További információkat a FOTO-ról a „7.3.2 Fotócellák” pont tartalmaz.
4 - 6	Fototest	Minden egyes mozgás megkezdése előtt ellenőrzésre kerül mindegyik biztonsági berendezés, a mozgás csak akkor kezdődik, ha mindegyik teszt eredményes volt. Ez egy speciális csatlakozóval lehetséges: a „TX” fotócella-adók táplálása az „RX” vevőktől elkülönítve történik. Ezekről a csatlakozókról további felvilágosítást a „7.3.2 Fotócellák” fejezet tartalmaz.
7 - 8	Villogó lámpa	Erre a kimenetre egy „Lucy B” villogólámpa 12V 21W-os, automatikus típusú lámpával csatlakoztatható. Mozdulás közben fél másodperces időközönként villog (0,5 mp-ig világít, 0,5 mp-ig sötét).

4.) Végellenőrzések és indítás

Az automatika ellenőrzésének és indításának megkezdése előtt a kaput a pályájának közepére kell tolni úgy, hogy az a nyitás és zárás irányába szabadon mozogatható legyen.

4.1.) Az irány kiválasztása

Attól függően, ahogy a kapunyitót az ajtószárnyra felszerelték, kell megválasztani a nyitás mozgásirányát. Ha a nyitáshoz a kapuszárnyat balra kell mozgatni, a

választókapcsolót balra eltolni, mint a 16. ábrán, ha a nyitáshoz jobbra kell mozgatni, a választókapcsolót jobbra tolni, mint azt a 17. ábra mutatja.



4.2.) Tápfeszültség-ellátás csatlakoztatása

⚠ A tápfeszültség-ellátásnak a ROAD200-hoz történő csatlakoztatását megfelelő ismeretekkel rendelkező, tapasztalt szakembernek kell a törvények, előírások és rendelkezések teljes betartása mellett elvégeznie.

Amint a ROAD200-at a tápfeszültséghez csatlakoztatták, néhány egyszerű ellenőrzést kell elvégezni:

1. Ellenőrizni, hogy az OK-LED szabályosan, másodpercenként egyszer villog-e.

2. Ellenőrizni, hogy a motor nem okoz-e kapumozgatást és hogy a pótvilágítás le van-e kapcsolva.

Amennyiben nem ez az eset áll fenn, akkor a vezérlés áramellátását haladéktalanul le kell kapcsolni, és az elektromos csatlakozásokat alaposan le kell ellenőrizni.

További hasznos útmutatás a hibakereséshez és a diagnózishoz a „7.6. Problémák és azok megoldásai” fejezetben található.

4.3.) A kapuhossz betanítása

A vezérlésnek meg kell tanulnia a kapu nyitási és zárási pozícióit. Ebben a fázisban lesz lemérve a kapuhossz a zárástól a nyitási végállás-kapcsolóig. Erre a méretek azoknak a helyeknek a kiszámításához van szükség, ahol a lassításnak és a résznyitásnak meg kell történnie. A helyzet-meghatározás mellett ebben a fázisban tanulja meg és tárolja el a STOP bemenet konfigurációját és a FOTO bemeneten a „Fototest” üzemmódban a csatlakozás meglétét.



A [**▲▼**] és a [**Set**] gombokat megnyomni, és nyomva tartani.

A gombokat elengedni, amikor a mozgás megkezdődik (kb. 3 mp. után.)

Ellenőrizni, hogy a folyamatban lévő mozgás záró-irányú mozgás-e, ellenkező esetben a [**STOP**] gombot megnyomni és a „4.1. Irány kiválasztása” pont alatt leírtakat alaposan ellenőrizni; azután az 1. ponttól a műveletet megismételni.

Megvárni, amíg a vezérlés az öntanulási fázist befejezi: a kapu zárása, nyitása majd ismét zárása.

A [**PP**] nyomógombot megnyomni, egy teljes nyitási mozgatás elvégzéséhez.

A [**PP**] nyomógombot megnyomni, egy teljes zárási mozgatás elvégzéséhez.

Amennyiben mindez nem a fentiek szerint történik, a vezérlés tápfeszültség-ellátását haladéktalanul ki kell kapcsolni, majd az elektromos csatlakozásokat alaposan felülvizsgálni. Ha az ön-tanulási folyamat végén az L2 és L3 LED-ek villognak, hiba lépett fel – lásd a „7.6. Problémák és azok megoldásai” fejezetet.

A kapuhossz és a STOP és FOTO bemenetek konfigurációjának megtanulását bármikor, a telepítés befejezése után is meg lehet ismételni, ha például a végállás-kapcsolók kengyeleinek egyike eltolódik. Elegendő az 1. ponttól az eljárást megismételni.

4.4.) Az ajtómozgás ellenőrzése

Az ajtószárnyhossz betanulása után néhány mozgást kell elvégezni, annak megállapítására, hogy az ajtó mozgása megfelelő-e.

1. A **[PP]** gombot megnyomni, amire egy nyitási mozgás történik. Ellenőrizni, hogy a kapu szabályosan, és sebességigadozások nélkül nyílik; csak ha a kapuszárny a nyitás végállás kapcsolótól 50 és 30 cm között található, akkor kell lassulnia, és a végállás kapcsoló kioldásának hatására a mechanikus végállás ütközők előtt 2-3 cm-re megállni.
2. A **[PP]** gombot megnyomni, amire egy zárási mozgás történik. Ellenőrizni, hogy a kapu szabályosan, és sebességigadozások nélkül záródik-e; csak ha a kapuszárny a zárási végállás kapcsolótól 50 és 30 cm között található, akkor kell lassulnia, és a mechanikus végállás ütközők előtt 2-3 cm-re megállni.
3. A mozgás alatt ellenőrizni, hogy a villogó lámpa fél másodperces időközönként (0,5 másodpercig világít, 0,5 másodpercig sötét) villog-e.
4. Többszöri nyitó- és záró mozgást végrehajtani, az esetleges szerelési vagy beállítási hibák, vagy egyéb üzemzavarok, mint pl. az erősebb súrlódás megállapítása céljából.
5. Ellenőrizni, hogy a ROAD200 kapunyitó, a fogasléc és a végállás kapcsoló kengyelei jól és stabilan vannak-e felerősítve, és az ajtómozgás hirtelen gyorsulásainak vagy lassulásainak is ellenállnak.

4.5) A már programozott funkciók

A ROAD200 vezérlés rendelkezik néhány programozható funkcióval. Ezeket a funkciókat gyárilag úgy konfigurálták, hogy a legtöbb automatizálás szükségleteit kielégítsék; ezeket azonban egy megfelelő programozási eljárás segítségével bármikor meg lehet változtatni – lásd. ehhez a „7.2. Programozások” pontot.

4.6) Rádióvevő

A ROAD200 távvezérléséhez egy rádió-vevőkészüléket építettek be a vezérlésbe, ami 433.92 MHz -es frekvencián dolgozik, és a következő adótípusokkal kompatibilis:

Mivel a kódolástípus különböző, az elsőként beadott adó határozza meg a típusát annak, amit utóbb programozunk be. Legfeljebb 160 adó tárolható el.

4. táblázat: adótípusok

FLO	FLO1 - FLO2 - FLO4 VERY VE
FLOR	FLOR1 - FLOR2 - FLOR4 VERY VR ERGO1 - ERGO4 - ERGO6 PLANO1 - PLANO4 - PLANO6
SMILO	SM2 - SM4

4.7) A rádióadók tárolása

Minden rádióadót (távirányítót) a vevő egy kód alapján ismer fel, amely más, mint minden másik adónak a kódja. Ehhez egy „tárolási fázis” szükséges, amely alatt a vevő arra lesz felkészítve, hogy minden egyes adót felismerjen.

Az adók tárolása két különböző módon történhet:

I. üzemmód: Ennél a tárolási módnál az adó nyomógombjainak funkciója fix, és minden nyomógomb megfelel az 5. táblázatban megadott parancsnak. Minden egyes adó számára, melyről minden nyomógombot letárolnak, csak egy tárolási fázist kell elvégezni. Ebben a fázisban lényegtelen az, hogy melyik nyomógombot nyomják, és csak egy tároló helyet foglal el. Az I. üzemmód estén általában egy adó csupán egy automatikát vezérelhet.

II. üzemmód: Ebben az üzemmódban minden egyes adó-nyomógombhoz a vezérlés négy lehetséges utasításainak egyikét, amelyek az 6. táblázatban található, lehet hozzárendelni. Minden fázisban csak egy nyomógomb lesz letárolva, pontosabban szólva az,

amelyet a tárolási fázisban megnyomtak. A tárolóban minden egyes letárolt nyomógomb egy tárolóhelyet foglal el.

A II. üzemmódban ugyanannak az adónak a különböző gombjait lehet arra használni, hogy ugyanazon automatikának több parancsot adjanak ki, vagy, hogy több automatikát vezéreljenek.

Például: a 7. táblázatban csak az „A” automatikát vezéreljük, és a T3 és T4 nyomógombokhoz ugyanaz az utasítás van hozzárendelve, vagy 8. táblázatban látható példán három automatikát vezérelnek: „A” (T1 és T2 nyomógomb), „B” (T3 nyomógomb), és „C” (T4 nyomógomb)

⚠ Mivel a tárolási eljárások 10 másodperces időkorláttal rendelkeznek, a következő pontokban lévő utasításokat a tárolás előtt el kell olvasni, és az csak azután végrehajtani.

5. táblázat: tárolás az I. üzemmódban

T1 nyomógomb	„Léptető üzemmód” utasítás
T2 nyomógomb	„Szárnynyitás” utasítás
T3 nyomógomb	„Nyit” utasítás
T4 nyomógomb	„Zár” utasítás

Megjegyzés: az egycsatornás adók csak a T1 nyomógombbal, a kétcsatornás adók csak a T1 és T2 nyomógombbal rendelkeznek.

6. táblázat: II. üzemmódban rendelkezésre álló vezérlő utasítások

1.	„Léptető üzemmód” utasítás
2.	„Szárnynyitás” utasítás
3.	„Nyit” utasítás
4.	„Zár” utasítás

7. táblázat: 1. Tárolási példa a II. üzemmódban

T1 nyomógomb	„Nyit”	„A” automatika
T2 nyomógomb	„Zár”	„A” automatika
T3 nyomógomb	„Szárnynyitás”	„A” automatika
T4 nyomógomb	„Szárnynyitás”	„A” automatika

8. táblázat: 2. Tárolási példa a II. üzemmódban

T1 nyomógomb	„Nyit”	„A” automatika
T2 nyomógomb	„Zár”	„A” automatika
T3 nyomógomb	„Léptető üzemmód”	„B” automatika
T4 nyomógomb	„Léptető üzemmód”	„C” automatika

4.7.1) Tárolás az I. üzemmódban

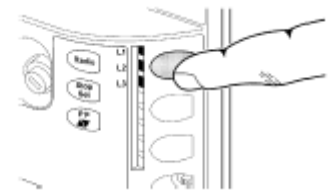





19

9. táblázat: egy adó letárolása az I. üzemmódban

	Példa
1. A vevőn lévő kis gombot megnyomni és nyomva tartani (kb. 4 mp-ig)	4s
2. A gombot elengedni, ha a vevőn a Radio LED kigyullad	4s
3. 10 mp-en belül legalább 3 mp-ig a tárolandó rádióadó egyik tetszőleges gombját megnyomni.	3s
4. A vezérlésen lévő Radio LED háromszor felvillog, amennyiben a tárolás sikeres volt	x3

További adók tárolásához a 3. lépést további 10 mp-en belül megismételni. A tárolási fázis automatikusan befejeződik, amennyiben 10 mp-en belül nem kap új kódot.

4.7.2) Tárolás a II. üzemmódban

10. táblázat: egy adó letárolása az II. üzemmódban	Példa
1. A vezérlésen lévő Radio gombot annyiszor megnyomni, mint a kívánt vezérlőutasítás – lásd az 5. táblázatot	 1...4
2. Ellenőrizni, hogy a Radio LED a vezérlésen olyan annyiszor villog-e, mint a kiválasztott vezérlőutasítás.	 1...4
3. 10 mp-en belül legalább 3 mp-ig a tárolandó rádióadó kívánt gombját megnyomni.	 3s
4. A vevőn lévő LED háromszor felvillan, amennyiben a tárolás sikeres volt.	 x3

További adók tárolásához ugyanarra a vezérlőutasításra, a 3. lépést további 10 mp-en belül megismételni. A tárolási fázis befejeződik, ha 10 mp-en belül nem kap új kódot.







4.7.3) Távtárolás

Egy új adót a vevő kis gombjának közvetlen működtetése nélkül is le lehet tárolni. Ehhez egy már letárolt és működő adóval kell rendelkezni. Az új tárolandó adó a már letárolt adó jellemzőit fogja örökölni. Ha ehhez az első adó az I. üzemmódban van letárolva, akkor az új adó is az I. üzemmódban lesz letárolva. Ebben az esetben az adónak tetszőleges nyomógombját meg lehet nyomni. Ha a már működő adó ezzel szemben a II. üzemmódban van letárolva, akkor az új is a II. üzemmódban lesz, és ezért nagyon

fontos, hogy az első adón a kívánt vezérlőparancs nyomógombját és a második adón azt a nyomógombot nyomjuk meg, amelyhez ezt a vezérlőparancsot hozzá akarjuk rendelni.





⚠ A távtárolás minden vevőn az adó hatósugarán belül elvégezhető, ehhez csak az illető vevőt kell bekapcsolva tartani.

Az automatika hatókörén belül mindkét adón a következő lépéseket kell végrehajtani:

11. táblázat: Egy adó távtárolása	Példa
1. Legalább 5 mp-ig megnyomni az új rádióadó gombját, azután elengedni.	 5s 
2. Háromszor lassan megnyomni a már letárolt rádióadó gombját.	 1s  1s  1s
3. Egyszer lassan megnyomni az új rádióadó gombját.	 1s

A vevő felismeri az új adót, és a már tárolt jellemzőit elfogadja. További adók tárolásához minden lépést minden új adónál meg kell ismételni.

4.7.4.) Rádióadó törlése

12. táblázat: Minden adó törlése	Példa
1. A vezérlésen lévő Radio gombot megnyomni, és nyomva tartani.	
2. Megvárni, amíg a LED felvillan, aztán várni, amíg kialszik, és azután várni, amíg háromszor felvillan.	  x3
3. A Radio gombot pontosan a harmadik villanás közben elengedni.	
4. Ha a törlés sikeres volt, akkor a LED rövid egymásutánban ötször felvillan.	 x5

5) Átvétel és üzembe helyezés

Az automatizálás megvalósításánál a maximális biztonság szavatolásához ezek a legfontosabb lépések. Az átvétel az automatika alkotóelemeinek rendszeres felülvizsgálatára is alkalmazható.

 **A teljes berendezés átvételét tapasztalt szakszemélyzetnek kell elvégeznie, akinek a feladata a szükséges ellenőrzéseknek a fennálló kockázatok szerint elvégzése, és a törvényekkel, előírásokkal és rendeletekkel, és különösképpen az EN 12445 szabvány minden követelményével való egyezőség megvizsgálása, melyben a kapuk automatizálásának vizsgálati módszereit lefektették.**

5.1) Átvétel

Az automatika minden egyes elemére, mint pl. kapcsolósávok, fotocellák, vészleállítók, stb. egy speciális átvételi fázisra van szükség; ezekre a készülékekre az adott útmutatókban megjelölt eljárásokat kell elvégezni.

A ROAD200 átvételéhez a következő vizsgálati sorrendet kell elvégezni:

1. Ellenőrizni, hogy minden az ebben a Kézikönyvben, és különösen az „1. Útmutató” fejezetben megadottak maradéktalanul betartásra kerültek.
2. A betervezett vezérlőkészülékeket (kulcsos kapcsoló, vezérlőgombok, vagy rádióadó) kell alkalmazni; a kapu zárását, és nyitását tesztelni, és ellenőrizni, hogy az elvárásoknak megfelelően működik-e.
3. A létesítmény minden biztonsági berendezésének korrekt működését egyedenként ellenőrizni (fotocellák, kapcsolósávok, vészleállító, stb.). különösen egy készülék működtetésénél a vezérlésen lévő OK-LED-nek kétszer gyorsan kell villognia, és ezzel igazolnia, hogy a vezérlés az

eseményt felismerte.

4. Fotocellák ellenőrzéséhez, és különösen annak megvizsgálásához, hogy nincs-e más készülékekkel interferencia, egy 5 cm átmérőjű és 30 cm hosszú hengert a TX optikai tengelyére először a TX közelében, aztán az RX közelében, és végezetül a közepén átvezetni és megvizsgálni, hogy a készülék minden esetben kiold-e, és aktív állapotából a riasztás állapotába átmege-e, illetve megfordítva. Azután ellenőrizni, hogy a vezérlésben az elvárt tevékenység megtörténik-e, a zárás alatt tehát, pl. a mozgás megfordítása.
5. Ha az ajtómozgás által okozott veszélyek a becsapódási erő korlátozásával lettek biztosítva, az erőt az EN 12445 előírás rendelkezései szerint kell mérni. Abban az esetben, ha a „sebességszabályozás” és a „motorerő” ellenőrzését segédeszközként használják a becsapódási erő csökkentéséhez a rendszer számára, akkor a beállítást kipróbálni, és megtalálni azt, amivel a legjobb eredményt el lehet érni.

5.2) Üzembe helyezés

 **Üzembe helyezés csak azután történhet meg, miután a ROAD200, valamint a többi készülék minden átvételi fázisa eredményesen befejeződött. Részleges, vagy időszakos üzembe helyezés megengedhetetlen.**

Az automatika műszaki dokumentációját összeállítani, és ezt legalább 10 évig megőrizni. Ennek a következőket kell tartalmaznia: az automatika összeállítási rajza, kapcsolási rajz az elektromos csatlakozásokkal, kockázatanalízis és az alkalmazott megoldások, a gyártó megfelelőségi nyilatkozata minden alkalmazott készülékre (a ROAD200-hoz a mellékelt „CE megfelelőségi nyilatkozatot” kell használni), a használati utasítások másolata és az automatika karbantartási terve.

A kapura elhelyezendő egy tábla legalább a következő adatokkal: az automatika típusa, a gyártó neve és címe (az „üzembe helyezés” felelőse), sorozatszám, gyártási év, és a CE megjelölés.

A kapu közelébe maradandó módon egy címke vagy egy tábla rögzítendő úgy, hogy az a kireteszelés és a kézi mozgatás elvégzéséhez szükséges adatokat tartalmazza.

Az automatika megfelelőségi nyilatkozatát elkészíteni, és a tulajdonosnak kikézbcsíteni.

Az „Útmutató és utasítások az automatika kezeléséhez” Kézikönyvet elkészíteni, és az automatika tulajdonosának átadni.

A karbantartási tervet elkészíteni és az automatika tulajdonosának kikézbcsíteni. Ez tartalmazza az egyedi készülékek karbantartási előírásait

Az automatika üzembe helyezése előtt a tulajdonost megfelelő módon és írásban (pl. az „Útmutató és utasítások az automatika kezeléséhez”-ben foglaltak szerint) a fennálló veszélyekről és kockázatokról informálni.

6) Karbantartás és lebontás

Ez a fejezet tartalmazza a ROAD200 karbantartási tervének, valamint a leszerelés és hulladékeltakarítás tervének elkészítéséhez szükséges információkat.

6.1) Karbantartás

A biztonsági szint fenntartásához, és a teljes automatika lehető leghosszabb élettartamának biztosításához rendszeres karbantartás szükséges.

⚠️ A karbantartást a jelen kézikönyvben leírt biztonsági utasítások és az érvényben lévő törvények és előírások legpontosabb betartása mellett kell elvégezni.

Amennyiben vannak olyan készülékek, amelyek mások, mint a ROAD200, azoknál az ő saját karbantartási tervükben foglaltakat kell elvégezni.

1. A ROAD200 számára legalább 6 hónapon belül, vagy az előző karbantartástól megtett 10 000

mozgási ütem után egy programozott karbantartás szükséges:

2. Minden elektromos tápellátást, beleértve az esetleges puffer-telepeket is, leválasztani.
3. Az automatika minden anyagának rosszabbodása ellenőrizendő, különös tekintettel a szerkezeti elemek eróziós és a rozsdásodási helyeire; azokat az alkatrészeket, amelyek nem adnak kellő garanciát, ki kell cserélni.
4. A mozgó elemek kopását ellenőrizni, mint kis fogaskerék, fogasléc, és minden ajtószárny rész; az elhasználódott alkatrészeket ki kell cserélni.
5. Az elektromos tápvezetékeket ismét csatlakoztatni, és az „5.1. Átvétel” pontban előírányzott összes tesztet és ellenőrzést elvégezni.

6.2) Lebontás

A ROAD különféle anyagokból áll, melyek egy részét újra lehet hasznosítani (acél, alumínium, műanyag, elektromos kábel), más részét azonban ártalmatlanítani kell (telepek, elektronikus áramköri kártyák).

⚠️ Néhány elektronikus alkatrész és az elemek környezetre káros anyagokat tartalmazhatnak; nem szabad velük a környezetet szennyezni. Informálódjon, hogy hogyan lehet újrahasznosítani, vagy ártalmatlanítani, és tartsa magát a helyileg érvényes előírásokhoz.

1. Az áramellátást és az esetleges puffer-akkumulátorokat az automatikáról leválasztani.

2. Minden készüléket és tartozékot leszerelni. Ehhez a „3. Telepítés” fejezetben leírt eljárást fordított sorrendben elvégezni.
3. Amennyiben lehetséges, azokat az alkatrészeket szétválasztani, amelyek különböző módon hasznosíthatók vagy megsemmisítendőek, pl. fém, műanyag, elektronikus áramköri kártyák, telepek, stb.
4. Osztályozni és az így szétválasztott különböző anyagokat a helyi újrahasznosító és ártalmatlanító központoknak átadni.

7) További információk

A következő fejezetek tárgyalják a ROAD200 programozási lehetőségeit, egy személyre szabott kialakítást, a diagnózist és a hibakeresést.

7.1) Programozó gombok

A ROAD200 vezérlő egységén 3 nyomógomb található, amelyek a vezérlő egység tesztelésénél és programozásánál az utasítások bevitelére szolgálnak.

Radio	A „RADIO” gombbal lehet a ROAD200-zal használt rádióadókat letárolni és törölni.
Stop Set	A „STOP” gombbal lehet a mozgást megállítani, ha 5 mp-nél hosszabb ideig nyomjuk, a programozáshoz való hozzáférést adja.
PP ▲▼	A „PP” gombbal lehet a kapunak egy nyitás vagy zárás parancsot kiadni, vagy a programozó pont felfelé vagy lefelé történő eltolására szolgál..

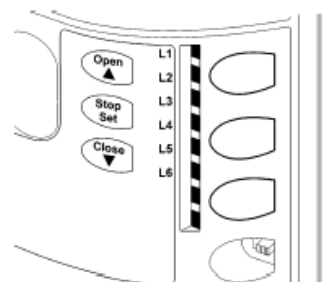

21

7.2) Programozás

A ROAD200 vezérlő egysége néhány programozható funkcióval rendelkezik; ezeknek a funkcióknak a beállítása a vezérlő egységen lévő 2 gombbal történik: **[▲▼]** és **[Set]** a funkciókat pedig 3 LED jelzik ki: L1, L2 és L3.

A ROAD200-on rendelkezésre álló programozható funkciók két szinten találhatóak.

Első szint: ON-OFF funkciók (aktív vagy nem aktív). Ebben az esetben minden LED egy funkciót jelenít

meg. Ha a LED világít, a funkció aktív, ha a LED nem világít, a funkció nem aktivált. –Lásd a 12. táblázatot. Az L1 az a LED, amelyik a rádióvevő állapotát jelzi, és normál esetben a második szint funkcióira használják.

Második szint: Egy 1-től 3-as értékskálán beállítható paraméter. Ebben az esetben az L1, L2 és L3 LED-ek egyike a 3 lehetséges beállított értéket mutatja.- Lásd a 15. táblázatot.

7.2.1) Az első szint funkciói (ON-OFF-Funkciók)

13. táblázat: A programozható funkciók listája: első szint:

LED	Funkció	Leírás
L1	—	—
L2	Motorsebesség	Ezzel a funkcióval lehet a lassú vagy gyors motorsebességet kiválasztani. Ha ez a funkció nincs aktiválva, akkor a lassú sebesség van beállítva.
L3	Automatikus zárás	Ez a funkció lehetővé teszi az automatikus kapuzárást a programozott szünetidő után; gyárilag a szünetidőt 30 másodpercre állítják be, de ezt 15 vagy 60 másodpercre lehet megváltoztatni. (Lásd a 15. táblázatot.) Ha a funkció nem volt aktiválva, a működésmód

A ROAD200 normál üzemmódjában az L2 és L3 LED az általa jelzett funkció állapota szerint világít vagy sötét, például az L3 világít, ha az „automatikus zárás” funkció aktív.

7.2.2) Első szint – Programozás (ON-OFF funkciók)

Gyárilag az első szint minden funkciója „OFF”-ra van állítva, amit azonban bármikor meg lehet változtatni, mint az a 14. táblázatban megadott. Azonban óvatossá kell lenni az eljárás végrehajtásakor, mert az egyik gomb és a másik gomb megnyomása között az időkorlát 10 másodperc. Ezen idő eltelté után az eljárás automatikusan befejeződik, az eddig elvégzett változtatások tárolásával.

14. táblázat: Az ON-OFF funkciók megváltoztatása

1. A **[SET]** gombot megnyomni, és kb. 3 másodpercig nyomva tartani.
2. A **[SET]** gombot elengedni, ha az L1 LED villogni kezd
3. A **[▲▼]** gombot megnyomni, hogy a villogást eltoljuk arra a LED-re, amely a megváltoztatandó funkciót jelzi.
4. A **[SET]** gombot megnyomni, hogy a funkció állapotát megváltoztassuk. (rövid villogás = OFF; hosszú villogás = ON)
5. 10 s-ot várni, hogy a programozás az időhatár lefutásával befejeződjön.

Példa

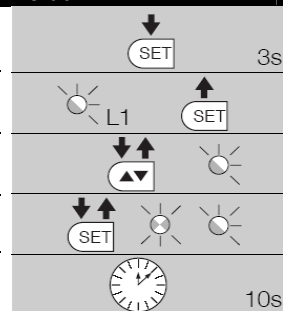

Megjegyzés: A 3 és 4 pontokat ugyanabban a programozási fázisban meg lehet ismételni, hogy más funkciókat is ON-ra vagy OFF-ra állítsunk.

7.2.3) A második szint függvényei (Beállítható paraméterek)

15. táblázat: A programozható funkciók listája: második szint:

Bemeneti-LED	Paraméter	LED (szint)	érték	Leírás
L1	Motorerő	L1	alacsony	Beállítja a motorerő-szabályzó érzékenységét, hogy hozzáillessze a kapu típusához. A „magas” beállítás többnyire a magas és nehéz kapukhoz alkalmas.
		L2	közepes	
		L3	magas	
L2	Léptető üzemmód funkció	L1	Nyit - Stop - Zár - Nyit	A vezérlő utasítások szekvenciáját állítja be, amelyek a léptető üzemmód bemenethez vagy az 1. rádióutasításhoz vannak rendelve, (Lásd a 4. és az 5. táblázatot.)
		L2	Nyit - Stop - Zár - Stop	
		L3	Lakótömb funkció	
L3	Szünetidő	L1	15 másodperc	Beállítja a szünet ill. az automatikus zárás előtti időt. Akkor működik, ha az automatikus zárás aktiválva van.
		L2	30 másodperc	
		L3	60 másodperc	





Megjegyzés: „ ”gyári beállítás

Minden paraméteret tetszés szerint, mellékhatások nélkül be lehet állítani, csak a „Motorerő” beállításához kell különös óvatosság:

- Nem szabad túl nagy erőértéket beállítani, hogy kiküszöböljük azt a tényt, hogy a kapu erősen sűrűdik. Túl nagy erő beállítása akadályozza a biztonsági rendszert és kárt okozhat a kapuban.
- Ha a motorerő szabályozást segédeszközként használják a rendszerhez, az ütközési erő csökkentéséhez, akkor az erőmérést minden beállítás után meg kell ismételni, mint azt az EN 12445 szabványban előírták.
- Elhasználódás és az időjárás befolyásolhatja a kapumozgásokat; az erőbeállítást rendszeres időközönként ellenőrizni kell.

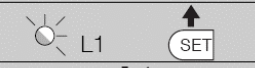
7.2.4) A második szint programozása (beállítható paraméterek)

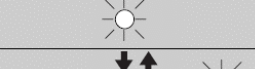

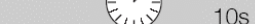

Gyárilag ezek a paraméterek mint a 15. táblázatban a „■” megjelölten vannak be állítva, azonban a 16. táblázatban megadottak szerint bármikor megváltoztathatók. Óvatosnak kell lenni a művelet elvégzésénél, mivel csupán 10 másodperc időkorlát áll rendelkezésre az egyik és a másik gomb megnyomása között. Máskülönbent a művelet automatikusan befejeződik, az addig elvégzett változtatások mentésével.

16. táblázat: A beállítható paraméterek megváltoztatása	Példa
1. A [Set] gombot megnyomni és kb. 3 másodpercig nyomva tartani.	
2. A [Set] gombot elengedni, ha az L1 LED villogni kezd	
3. A [▲▼] gombot megnyomni, hogy a villogást arra a „Bemenet-LED”-re toljuk el, amelyik a megváltoztatandó paramétert jeleníti meg.	
4. A [Set] gombot megnyomni és nyomva tartani; a [Set] gombnak az 5. és 6. lépés alatt is folyamatosan nyomva kell maradjon	
5. Kb. 3 másodpercet várni, ezután felgyúlad az a LED, amely a megváltoztatandó paraméter aktuális szintjét jelzi.	
6. A [▲▼] gombot megnyomni, hogy azt a LED-et eltoljuk, amely a paraméter értékét jelzi.	
7. A [Set] gombot elengedni	
8. 10 másodpercet várni, hogy a programozás az időkorlát lejártával befejeződjön.	

Megjegyzés: többi paraméter beállítása céljából ugyanabban a programozási fázisban a 3-tól 7. pontokat meg lehet ismételni

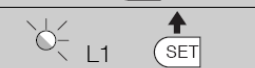
7.2.5) Első szint – Programozási példa (ON-OFF-Funkciók)



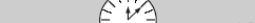





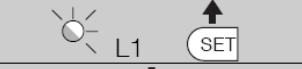

Példaként azon műveletek szekvenciáit adjuk meg, melyeket el kell végezni ahhoz, hogy a „Nagy sebesség” (L2) és az „Automatikus zárás” (L3) funkciók aktiválására szolgáló a gyári beállításokat megváltoztassuk.

17. táblázat első szint – programozási példa	Példa
1. A [Set] gombot megnyomni, és kb. 3 másodpercig nyomva tartani	
2. A [Set] gombot felengedni, ha az L1 LED villogni kezd	
3. A [▲▼] gombot egyszer megnyomni, hogy a villogás az L2-LED-re átmenjen	
4. A [Set] gombot egyszer megnyomni, hogy az L2-höz hozzárendelt funkció (motorsebesség) állapotát megváltoztassuk; L2 egy hosszút villan	
5. A [▲▼] gombot egyszer megnyomni, hogy a villogás az L3-LED-re átmenjen	
6. A [Set] gombot egyszer megnyomni, hogy az L3-hoz hozzárendelt funkció (automatikus zárás) állapotát megváltoztassuk; L3 egy hosszút villan	
7. 10 másodpercig várni, hogy a programozás az időkorlát letelte után befejeződjön.	

A műveletek végén az L1 és L3 LED-eknek világítva kell maradniuk, ami azt jelenti, hogy az „automatikus zárás” és a „nagy motorsebesség” funkciók aktiváltak.

7.2.6.) Második szint – programozási példa (beállítható paraméterek)

Példaként azon műveletek szekvenciáját adjuk meg, amelyek végrehajtandók ahhoz, hogy a gyárilag beállított paramétereket megváltoztassuk, és a „motorerőt” közepesre (bemenet az L1-en, és a szint az L2-n) és a „szünetidőt” 60 másodpercre növeljük (bemenet az L3-on és a szint az L3-n).

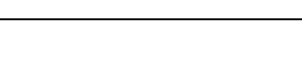
18. táblázat.: Második szint (beállítható paraméterek)	Példa
1. A [Set] gombot megnyomni és kb. 3 másodpercig nyomva tartani.	
2. A [Set] gombot elengedni, ha az L1 LED villogni kezd	
3. A [Set] gombot megnyomni és nyomva tartani; a [Set] gomb az 4. és 5. lépés alatt is folyamatosan nyomva kell maradjon	
4. Kb. 3 másodpercet várni, ezután kezd világítani a L3-as LED, amely „motorerő” aktuális szintjét jelzi.	
5. Kétszer megnyomni a [▲▼] billentyűt, aminek hatására a villogás az L2 LED-re átmegy, amely a „motorerő” új értékét jelzi.	
6. A [Set] gombot elengedni	
7. A [▲▼] gombot kétszer megnyomni, hogy a villogás átmenjen az L3 LED-re	
8. A [Set] gombot megnyomni, és lenyomva tartani; a [Set] gombnak a 9. és 10. lépés alatt is folyamatosan nyomva kell maradni.	
9. Kb. 3 másodpercet várni, ezután világítani kezd az L2 LED, amely a „szünetidő” aktuális szintjét jelzi.	
10. Egyszer megnyomni a [▲▼] billentyűt, aminek hatására a villogás átmegy az L3 LED re, amely a „Szünetidő” új értékét jelzi.	
11. A [Set] gombot elengedni	
12. 10 másodpercig várni, hogy a programozás az időkorlát lejáta után befejeződjék.	

7.3) Készülékek hozzáadása vagy eltávolítása

Road200-zal automatizált rendszerhez bármikor hozzá lehet adni ill. el lehet belőle távolítani készülékeket. Különösen a „Stop” bemenetre lehet különféle eszközöket csatlakoztatni a „7.3.1 STOP bemenet” fejezetben megadottak szerint.

7.3.1) STOP bemenet

A STOP az a bemenet, amely a mozgás haladéktalan megállását okozza, amit egy rövid, ellenkező irányú mozgás követ. Erre a bemenetre normál nyitó érintkezős „NO”, normál záró érintkezős „NC” kimenetű vagy konstans 8,2 kΩ kimeneti ellenállású készülékek (mint például pneumatikus élvédelem) csatlakoztathatók.

A vezérlő egység a tanulási fázisban felismeri a STOP bemenetre kapcsolt készüléket – lásd a „4.3 Kapuhossz meghatározása” bekezdést; ezután ha a tanult állapotok tetszőleges variációja bekövetkezik, akkor az egy STOP parancsot vált ki. megfelelő intézkedésekkel a STOP bemenetre több, mint egy, különböző típusú eszköz csatlakoztatható.

- Több „NO”-készüléket lehet egymással korlátlan számban párhuzamosan kapcsolni.

- Több „NC”-készüléket lehet egymással korlátlan számban sorba kapcsolni.
- Több, 8,2 kΩ állandó kimeneti ellenállással rendelkező eszközt lehet egy 8,2 kΩ-os lezáró ellenállással kaszkádba kapcsolni, .
- Az NC és NO típusú eszközök kombinációja is lehetséges, ha a két érintkezőt párhuzamosan kapcsolnak, ahol az NC érintkezővel sorba kell kötni egy 8,2 kΩ-os ellenállást (ennél fogva három készülék, NO, NC és 8,2 kΩ kombinációja is lehetséges).

⚠ Ha a STOP bemenetet biztonsági funkcióval rendelkező készülékek csatlakoztatására használják, csak az állandó 8,2 kΩ-os kimeneti ellenállású készülékek garantálják a hiba-biztos III. biztonsági osztályt az EN 954-1 szabvány szerint.

7.3.2) Fotócellák

A ROAD200 vezérlő egységét ellátták „Fototest (Fotócella-teszt)” funkcióval, ami a biztonsági készülékek megbízhatóságát megnöveli és az EN 954-1 szabvány szerinti „2. osztályba” történő besorolást lehetővé teszi, ami a teljes vezérlést és a biztonsági fotócellákat illeti.

Minden mozgás megkezdésekor az ezzel kapcsolatos biztonsági készülékek ellenőrzése kerülnek, és a mozgás csak akkor kezdődik, ha minden rendben van. Ha ezzel szemben a teszt eredménye negatív volt (a fotócellát a nap elvakította, a kábel zárlatos, stb.), akkor megállapítja a hibát és a mozgás nem indul el.

Egy fotócella-pár hozzáadásánál a fotócellákat a következőkben leírtak szerint kell csatlakoztatni:

Csatlakoztatás „FOTOTEST” funkció nélkül (21 – 22. ábra):

A vevőket közvetlenül a vezérlés segédberendezéseinek kimenetéről táplálni (1 – 4 szorítók).

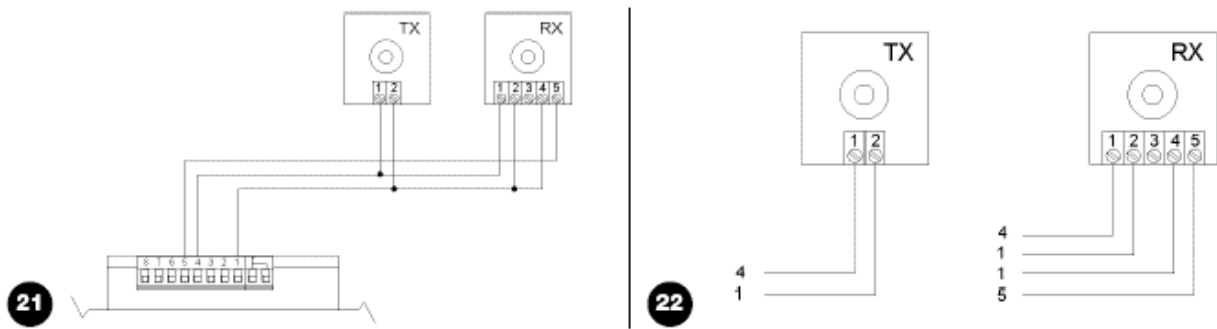

Csatlakoztatás „FOTOTEST” funkcióval (23 – 24. ábra):

A fotócella-adók táplálását nem közvetlenül a segédberendezések kimenetéről, hanem a „Fototest” kimenetről a 6 – 4 kapcsokról kell venni. A „Fototest” kimenetről levehető legnagyobb áram 100 mA.

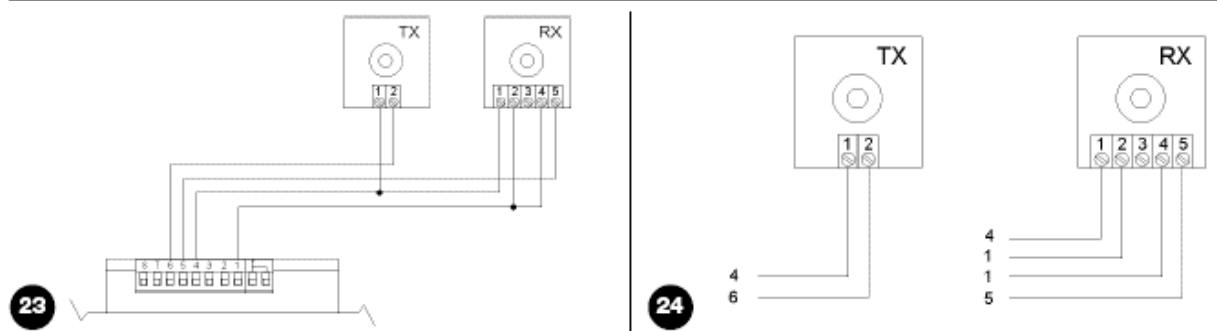

Ha két fotócella-párt használnak, amelyek egymást keresztezhetik, aktiválni kell a szinkronozó rendszert, ahogy ez a fotócellák használati útmutatójában le van írva.

7.4) Különleges funkciók

7.4.1) „Mindig nyit” funkció

A „mindig nyit” funkció a vezérlő egység egyik különlegessége, amellyel mindig egy nyitási mozgás történik, ha a „léptető-üzemmód” utasítás 3 másodpercnél hosszabb ideig kiadásra kerül. Használható például arra, hogy a léptető üzemmód

kapcsaira egy időkapcsoló érintkezőit csatlakoztassák, és ezzel a kapu egy meghatározott ideig nyitva marad. Ez a tulajdonság független a PP bemenet („léptető üzemmód” funkció) programozásától; – lásd a „Léptető üzemmód” paramétereiket a 15. táblázatban.

7.4.2) "Todmann"-Funkció

Ha egy biztonsági berendezés nem működik helyesen, vagy nem kell üzemben lennie, akkor a kaput a „Todmann” „bármerre mozgat” üzemmódban lehet működtetni. A részleteket lásd a „kapuzmogtatás a

biztonsági berendezések üzemben kívül” bekezdést az „Utasítások és tanácsok a ROAD használói számára” függelékben.

7.5) Egyéb készülékek csatlakoztatása

Szükséges lehet külső készülékeket, mint például egy mágneskártya-olvasót, vagy egy kulcsos kapcsoló világítását csatlakoztatni, melyeknek a táplálás megoldását a 23. ábra szerint lehet megoldani.

A tápfeszültség 24VAC -30% - +50%

100 mA a maximálisan rendelkezésre álló terhelő árammal.

25

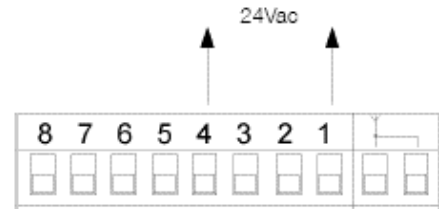

7.6) Problémák és megoldásai

A 19. táblázatban hasznos tanácsok találhatóak az esetleges üzemzavarok elhárítására, melyek a telepítéskor vagy meghibásodások esetén előfordulhatnak.

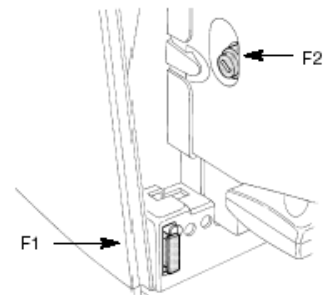

24

19. táblázat: Hibakeresés

Tünet	A valószínű ok és a lehetséges megoldás
A rádióadó nem vezérli a kaput és az adón lévő LED nem villan fel	Ellenőrizni, hogy a távvezérlő elemei nem merültek-e le. Szükség esetén cserélni.
A rádióadó, nem vezérli a kaput, de az adón lévő LED felvillan	Ellenőrizni, hogy az adó helyesen van-e a rádióevőben eltárolva. A következő tapasztalati teszttel ellenőrizni, hogy az adó a rádiójelet helyesen kisugározza-e: Az egyik gombot lenyomni, és a LED-et egy szokványos rádiókészülék (az olcsóbb a megfelelőbb) antennájához, amely be van kapcsolva és a 108,5MHz-es URH sávra van állítva. Egy halk, pulzáló és recsegő hangot kell hallani.
Nem történik mozgás és a OK-LED nem villog	Ellenőrizni, hogy a ROAD200 megkapja-e a 230V-os hálózati tápfeszültséget. Ellenőrizni, hogy a biztosítékok nem olvadtak-e ki. Ebben az esetben a hiba okát megkeresni, és ezután kicserélni a biztosítékot azonos áramértékűre és ugyanazokkal a jellemzőkkel rendelkezőre.
Nem történik mozgás és a villogólámpa nem villog	Ellenőrizni, hogy a parancs vétele valóban megtörtént-e. Ha a parancs a léptető üzemmód bemenetre eljutott, az OK LED kétszer felvillan, jelezve, hogy a parancsot vették.
Nem történik mozgás és a villogólámpa többször villog	Megszámolni, milyen gyakorisággal villog a villogó lámpa és a 20. táblázat adatai alapján ellenőrzést végezni.
A mozgás elindul, de közvetlen utána egy rövid irányváltás történik	A választott erő kapu számára túl csekély lehet. Ellenőrizni, hogy vannak-e akadályok, és szükség esetén nagyobb erőt választani.

7.7) Diagnózisok és jelzések

Néhány készülék maga kínál különleges jelzéseket, amelyekkel az üzemi állapot vagy az esetleges üzemzavar felismerhető.

7.7.1) A villogó lámpa jelzései

Ha villogólámpa van csatlakoztatva, akkor az a mozgás ideje alatt másodpercenként egyszer villan fel; meghibásodás esetén a villogás üteme gyorsabb; a felvillanás kétszer ismétlődik egy másodperces szünettel.

20. táblázat: a FLASH villogó lámpa jelzései

Gyors villogás	Ok	tevékenység
2-szer villan 1 másodperc szünet 2-szer villan	Egyik fotócella kiold	A mozgás kezdetén az egyik vagy több fotócella nem adja a hozzájárulását a mozgatáshoz. Ellenőrizni, hogy vannak-e akadályok. Zárási mozgás alatt ez teljesen normális, ha valóban akadály van jelen.
3-szor villan 1 másodperc szünet 3-szor villan	A „Motorerő-határoló” kiold	Mozgás közben nagyobb volt a kapunak a súrlódása; okot megkeresni
4-szer villan 1 másodperc szünet 4-szer villan	A STOP-bemenet kiold	A kezdetnél vagy a mozgás közben a STOP bemenet kioldott; okot megkeresni
5-ször villan 1 másodperc szünet 5-ször villan	Az elektronikus vezérlő egység belső paramétereinek hibája	Legalább 30 másodpercet várni, azután a parancsot ismét kiadni. Amennyiben ez az állapot megmarad, akkor komoly hiba állhat fenn, és az elektronikus vezérlő kártyát ki kell cserélni.
6-szor villan 1 másodperc szünet 6-szor villan	A mozgások óránkénti számának felső határát túllépték	Néhány percet várni, amíg a mozgáskorlátozó ismét a felső határ alá visszatér.
7-szer villan 1 másodperc szünet 7-szer villan	Hiba a belső elektromos áramkörben	Minden tápvezetékét egy pár másodpercre leválasztani, majd kiadni egy parancsot. Ha ez az állapot marad, akkor komoly hiba lehet a vezérlő kártyán vagy a motor kábelezésében. Ellenőrizni és szükség szerint cserélni.

7.7.2) A vezérlés jelzései

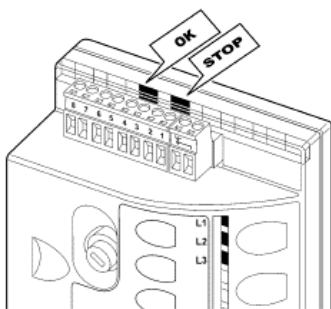

A ROAD200 vezérlőegységen különböző LED-ek találhatóak, melyek úgy normál üzemben, mint hiba felléptekor különleges jelzéseket adhatnak.

21. táblázat: LED-ek a vezérlő egység csatlakozóin

OK-LED	Ok	Tevékenység
Sötét	Hiba	Ellenőrizni az áramellátást meglétét; a biztosítékokat, hogy kioldottak-e, adott esetben a hiba okát megkeresni, azután a biztosítékokat azonos jellemzőkkel rendelkező másikkra kicserélni.
Világít	Súlyos hiba	Súlyos hiba áll fenn; kísérelje meg a vezérlést néhány másodpercre kikapcsolni, ha ez az állapot megmarad, akkor hiba áll fenn, és az elektronikus vezérlő kártyát ki kell cserélni.
Másodpercenként egyszer villog	Minden OK	A vezérlő egység normál működése
2-szer gyors villogás	A bemenetek állapota megváltozott	Ez akkor normális, ha a LÉPTETŐ ÜZEMMÓD vagy a STOP bemenetek egyikén változás történik, vagy a fotócellák működésbe lépnek, vagy a rádióadót használják.
Többszöri villogás 1 másodperces szünetekkel	Különbféle	Ugyanaz a jelzés, ami a villogó lámpáknál történik. Lásd a 20. táblázatot.
STOP LED	Ok	Tevékenység
Sötét	A STOP bemenet aktiválva	A STOP bemenetre csatlakoztatott készülékeket ellenőrizni.
Világít	Minden OK	A STOP bemenet aktív

22. táblázat: A vezérlő egység nyomógombjain lévő LED-ek

L1 LED	Leírás
sötét	Normál üzemmódban korrekt
világít	10 másodpercig világít: adótárolási fázis folyamatban
Villog	<ul style="list-style-type: none"> A funkciók programozása folyamatban A rádióadó törlése vagy diagnózisa
L2 LED	Leírás
sötét	Normál üzemmódban jelzi: „Motorsebesség” lassú
világít	Normál üzemmódban jelzi: „Motorsebesség” gyors
Villog	<ul style="list-style-type: none"> A funkciók programozása folyamatban Ha az L3-mal együtt villog, el kell végezni a kapu nyitási és zárási pozíciójának tanítását (Lásd a „4.3 A kapuhossz tanulása” bekezdést.)
L3 LED	Leírás
sötét	Normál üzemmódban jelzi: „Automatikus zárás” aktiválva
világít	Normál üzemmódban jelzi: „Automatikus zárás” deaktiválva
Villog	<ul style="list-style-type: none"> A funkciók programozása folyamatban Ha az L2-vel együtt villog, el kell végezni a kapu nyitási és zárási pozíciójának tanítását (Lásd a „4.3 A kapuhossz tanulása” bekezdést.)

7.8) Tartozékok

A teljes és aktuális tartozéklistát lásd a Nice S.p.a. termékkatalógusában.

8) Műszaki jellemzők

A NICE S.p.a. fenntartja magának a termékek fejlesztéséhez való jogot, ami azt jelenti, hogy a termékek műszaki jellemzőit bármikor és minden előzetes értesítés nélkül megváltoztathatja, de garantálja továbbra is a tervezett funkciókat és az alkalmazási területet. Minden műszaki jellemző 20°C-ra ($\pm 5^\circ\text{C}$) vonatkozik.

1. megjegyzés: az elsőként beadott adó meghatározza a később beadottaknak a típusát.

Műszaki jellemzők: ROAD200

Típus	Elektromechanikus kapunyitó tolókapuk automatikus mozgatásához lakóépületeken, komplett, elektronikus vezérléssel
Kis fogaskerék	Z: 15; Modul: 4; Osztás: 12,5 mm; Osztókör átmérő: 60 mm
Max. indítónyomaték	6 Nm; megfelel annak a képességnek, hogy egy legfeljebb 200N statikus súrlódású ajtószárnyat mozgásba hozzon
Névleges forgató nyomaték	3,3 Nm; megfelel annak a képességnek, hogy egy legfeljebb 110N statikus súrlódású ajtószárnyat mozgásban tartson
Sebesség terhelés nélkül	A vezérlő egység lehetővé teszi két sebesség programozását: 0,14 m/s vagy 0,26 m/s
Sebesség névleges forgató nyomaték mellett	0,18 m/s
Üzemi ciklusok maximális gyakorisága	30 ciklus naponta (a vezérlés korlátozza a ciklusok számát a maximálisan előírányozottra – lásd az 1. és 2. Táblázatot)
Leghosszabb tartós üzemi idő	7 perc (A vezérlés korlátozza a tartós üzem idejét a maximálisan előírányozottra – lásd az 1. és 2. táblázatot)
Alkalmazási korlátok	Normál esetben a ROAD200 képes 200 kg tömegű és max. 5 m hosszú kapukat az 1. és 2. táblázatban megadott határok között automatizálni
Táplálás: ROAD200	230 V AC (+10% +15%) 50/60Hz
Táplálás: ROAD200/V1	120 V AC (+10% +15%) 50/60Hz
Max. teljesítményfelvétel	150VA
Érintésvédelmi osztály	1 (védőföldelés szükséges)
Villogólámpa kimenet	1 LUCYB típusú villogólámpa számára (izzólámpa: 12V, 21W)
STOP bemenet	A szokásos nyitó- és záró-érintkezőkhöz vagy állandó, 8,2 k Ω -os ellenállású érintkezőkhöz; öntanulással (egyik változat a tárolt állapothoz hasonlítva) kiadja a „STOP” vezérlőutasítást.)
PP bemenet (Léptetés)	Normál nyitó érintkezőkhöz (az érintkezők zárása kiváltja a Léptetés parancsot)
Rádió-antenna bemenet	52 Ω , RG 58 típusú vagy hasonló kábelhez
Rádióvevő	Beépítve
Programozható funkciók	2 ON-OFF funkció és 3 beállítható funkció (lásd a 12. és 14. táblázatot)
Öntanuló funkciók	A „STOP” készülékek (NO-érintkező, NC-érintkező vagy 8,2 k Ω -os ellenállás) öntanulása, a kapuhossz és öntanulása és azon helyeknek kiszámítása, ahol a lassítás és a részleges nyitás történik.
Üzemi hőmérséklet	-20°C-tól +50°C
Használata sav és sótartalmú vagy robbanásveszélyes környezetben	Nem
Védettségi osztály	IP 44
Méreték és tömeg	330 x 195 x 277; 8kg

Műszaki jellemzők	Beépített rádióvevő
Típus	4 csatornás vevő beépített rádió-távvezérléshez
Frekvencia	433,92 MHz
Kódolás	Digitális fix kód, 12 bit, Típus: FLO Digitális ugrókód, 52 bit, Típus: FLOR Digitális ugrókód, 64 bit, Típus: SMILO
Adó kompatibilitás	FLOR, VERY VE FLOR, VERY VR; csak egyedi csoport: ERGO, PLANO, PLANOTIME, SMILO
Eltárolható adók	160-ig, ha az 1. üzemmódban tárolják
Bemeneti impedancia	52 Ω
Érzékenység	jobb, mint 0,5 μv
Adó hatótávolsága	100-150 m. Ez a távolság akadályok és elektromágneses zavarok miatt változhat és a vevőantenna pozíciója is befolyásolja
Kimenetek	Kapcsoló-berendezések számára a 4. és 5. táblázat szerint
Üzemi hőmérséklet	-20°C-tól +55°C

Műszaki jellemzők	Adó: FLO2	Adó: FLO2R-S	Adó: SM2
Típus	2-csatornás adó rádió-távvezérléshez		
Frekvencia	433,92 MHz		
Kódolás	Digitális fix kód, 12 bit, Típus: FLO	Digitális ugrókód, 52 bit, Típus: FLOR	Digitális ugrókód, 64 bit, Típus: SMILO
Gombok	2		
Táplálás	12V DC, 23A típusú elemmel		
Áramfelvétel	25 mA		
Telep élettartam	1 év, napi 20, 1 másodperces paranccsal számolva 20°C-on (alacsonyabb hőmérsékleten a telep élettartama rövidebb)		
Kisugárzott teljesítmény	100 μW		
Méreték és tömeg	72x40x18 mm /30g	72x40x18 mm /30g	Átmérő 48x14 mm / 19g
Védettség	IP 40 (Használat házban vagy védett környezetben)		
Üzemi hőmérséklet	-40°C-tól +85°C-ig		

Utasítások és tanácsok a ROAD kapunyitó felhasználóinak

Gratulálunk Önnek, hogy az automatizálásához Nice terméket választott. A Nice S.p.A. alkotóelemeket gyárt ajtók és kapuk redőnyök, rolók és napellenzők automatizálásához; úgy, mint hajtóműmotorok, vezérlések, rádió-távvezérlés, villogó lámpák, fotócellák és tartozékok. A Nice kizárólag kiváló minőségű alapanyagokat és technológiákat használ, és az üzemi filozófiája alapján állandóan keresi az innovatív megoldásokat, hogy megkönnyítsék a Nice műszaki, esztétikai, ergonómiai szempontból különösen gondozott felszereltségnek az alkalmazását: Az Ön berendezés-tervezője bizonyára a legmegfelelőbb terméket fogja kiválasztani Önnek a széles Nice palettáról. Nice azonban nem a gyártója az Ön automatizációjának, ami az Ön szereléstervezője által végzett analíziseknek, kiértékeléseknek, anyagok kiválasztásának és a berendezés kialakításának az eredménye. Minden automatizáció egyedülálló, és csak az szakszerelő rendelkezik azokkal a tapasztalatokkal, és profizmussal, ami ahhoz szükséges, hogy egy olyan berendezés készüljön az Ön szükséglete szerint, amely biztosan és tartósan megbízható és mindennek előtt szakszerű, ill. az érvényben lévő előírásoknak megfelel. Egy automatizált berendezés az valami kényelmes, de egyben értékes biztonsági berendezés és csupán néhány beavatkozás mellett évekig működik. Ha az Ön automatikája az előírt biztonsági szintnek megfelel, az nem zárja ki bizonyos „maradékkockázatok” meglétét, amivel annak a lehetőségére gondolunk, hogy egy mindennapi felelőtlen vagy helytelen használat veszélyhelyzeteket idézhet elő, Ennek okán szeretnénk Önnek néhány tanácsot adni, hogyan kell viselkednie, hogy ne álljanak kellemetlenségek az útjában:

Mielőtt Ön az automatikát első alkalommal használná, magaráztassa el magának a szerelőjével, hogy milyen maradékkockázatok keletkezhetnek, és szenteljen néhány percet az „Utasítások és tanácsok a felhasználóknak” elolvasására, melyet Önnek a szerelője fog átadni. Ezt az útmutatót őrizze meg a jövő kétséges eseteire és adja majd át adott esetben az automatika új tulajdonosának.

Az Ön automatikája egy gép, ami az Ön utasításait hűen végrehajtja. A felelőtlen és szakszerűtlen használat veszélyes lehet, ne indítsa el az automatika mozgását, ha a hatókörében személyek, állatok tartózkodnak vagy egyéb akadályok találhatók.

Gyermekek: egy automatizált berendezés nagy biztonságot garantál és a védelmi rendszerével megakadályozza, hogy személyek és tárgyak jelenlétében mozgást végezzen és egy mindig előrelátható, és biztos működést biztosít. Biztonsági intézkedésként azonban gyermekek számára meg kell tiltani, hogy a berendezés közelében játszanak és a távvezérlőket nem szabad a gyermekek által elérhető helyen hagyni: **nem egy játékról van szó!**

Üzemzavarok: Kapcsolja le a berendezés áramellátását, mihelyt az automatika szokatlan viselkedését észleli, és végezze el a retesz kézi kioldását. Soha se kísérelje meg, hogy saját maga javításokat végezzen, hanem kérje fel a beavatkozásra az Ön bizalmi szerelőjét: a közbülső időben, pedig, miután a leírtak szerint kireteszelte a meghajtó motort, a berendezést nem automatizáltként, hanem kézzel működtetheti.

Karbantartás: Mint minden gépnek, az automatikának is szüksége van egy rendszeres karbantartásra, hogy a lehető leghosszabb ideig teljes biztonsággal működhessen. Állapodjék meg a szerelőjével egy programozott karbantartási tervben. A Nice a háztartási, normál használat esetére minden hat hónapra programozott karbantartást ajánl, azonban ez az időköz a szerint különböző lehet, hogy a berendezést milyen gyakran használják. A munkálatokat, mint a karbantartást, ellenőrzést és a javítást csak szakszemélyzet végezheti el.

Még akkor sem, ha Ön úgy véli, hogy tudja azt, hogy mit hogyan kell csinálni, ne változtasson a berendezésen és a programozott paramétereken valamint az automatika beállításain: ez az ön szerelőjének a felelőssége!

A végellenőrzéseket, az időszakos karbantartásokat és az esetleges javításokat bizonylatolni kell annak, aki ezeket a munkákat elvégezte, és ezeket a bizonylatokat a berendezés tulajdonosának meg kell őriznie.

Egyes beavatkozások, amelyeket Ön végezhet, és periódikusan el is kell végezni: a fotócellák üvegeinek tisztítása, az esetleges levelek, kövek eltávolítása, melyek az automatika működését akadályozhatják. Annak megelőzésére, hogy valaki az ajtót működtesse, a munka megkezdése előtt reteszelve ki az automatikát az előzőekben leírtak szerint. A tisztításhoz egy vízzel enyhén benedvesített kendőt használjon.

Lebontás: Biztosítsa, hogy a leszerelést az Ön automatikájának élettartama végén szakszemélyzet végezze és az anyagokat az adott helyen érvényes előírások szerint újrahasznosítsák vagy eltakarítsák.

Hibák esetén vagy áramkimaradásakor:

várja meg a szerelőjét vagy az áramellátás helyreállítását, amennyiben a berendezése nincs ellátva puffer-áramforrással. A berendezést egy nem automatizáltként működtetheti. Ehhez el kell végezni a kézi reteszkioldást. Ez a művelet az egyedüli, melyet az automatika használója elvégezhet; a Nice is különös hangsúlyt helyez arra, hogy Ön ezt a készüléket mindig a legnagyobb egyszerűséggel, szerszám és testi megerőltetés nélkül működtethesse.

Retesz kioldása és kézi mozgás

FIGYELEM: A retesz kioldását csak álló ajtónál szabad elvégezni!

1. A zárfelelet elcsúsztatni

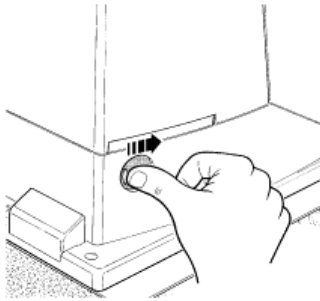

2. A kulcsot bedugni és az óramutató járásának irányába elforgatni

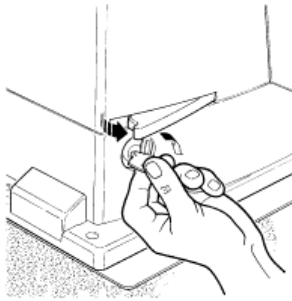

3. A kireteszelő fogantyút meghúzni

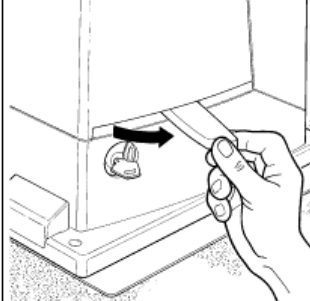

4. A kaput kézzel mozgatni

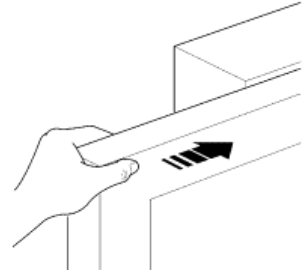

A reteszeléshez ugyanezeket a műveleteket kell fordított sorrendben elvégezni

Kapumozgatás a biztonsági berendezések nélküli üzemben: Amennyiben a kapun lévő biztonsági berendezések nem működnek helyesen, a kaput ennek ellenére mozgatni lehet.

- Kiadni egy kapumozgató parancsot (a távvezérlővel, a kulcsos kapcsolóval, stb.); ha minden rendben van, az ajtó normál módon nyílik vagy csukódik, más esetben a villogó lámpa többször felvillan, és nem történik mozgás (a villogások száma annak okától függ, hogy miért nem történik mozgás)
- Ebben az esetben a **kapcsoló készüléket három másodpercen** belül ismét működtetni kell és működtetve tartani.
- Kb. 2 mp után a kapumozgás a „Todmann” üzemmódban történik. Ez azt jelenti, hogy a kapu addig mozog, amíg Ön a kapcsolót működteti; amint elengedi, a kapu megáll.

Ha a biztonsági berendezések üzemen kívül vannak, az automatikát olyan sürgősen, amint lehet, meg kell javítani.

A távvezérlő elem cseréje: Ha a rádió-távvezérlő egy bizonyos idő elteltével látszólag rosszabbul vagy egyáltalán nem működik, ennek egyszerűen a kimerült elem lehet az oka. (a telep típusától függően történhet ez néhány hónap után-tól több mint egy év után). Észlelheti ezt a világító kijelzőn, ami az adást igazolja, és csak gyengén vagy egyáltalán nem vagy egész röviden világít. Mielőtt a szerelőhöz fordulna, kísérelje meg az elemet egy másik működő adó elemével kicserélni; ha ez volt az ok, akkor elegendő a régi telepet egy azonos típusú újra kicserélni

Figyelem! Az elemek káros anyagokat tartalmaznak, nem szabad a háztartási szemétbe dobni, hanem a helyi rendeletek szerint eltakarítani.

Elégedett Ön? Ha Ön a házához egy új automatikát szeretne, forduljon a régi szerelőjéhez és a Nice-hez, egy szakember tanácsai biztosítják a piacon kapható legkorszerűbb termékek és a legjobb működésű automatikák közötti eligazodásban.

Köszönjük, hogy ezeket a tanácsokat elolvasta és kívánjuk, hogy legyen megelégedve az új berendezésével: forduljon a jelenlegi vagy jövőbeni szükséglete esetén bizalommal az Ön szerelőjéhez.